

פרט טיפוס - נשם תיפוס  
 עם מעבר למתחם  
 כלא נ"מ  
 (מידות במ"מ)

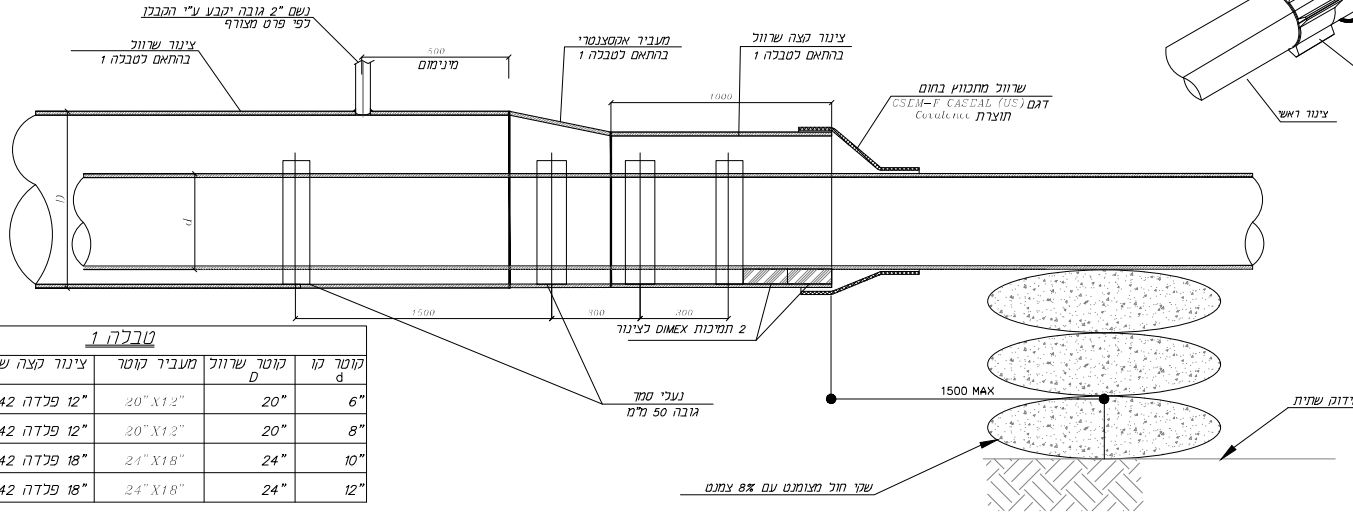

**טבלה 1**

קוטר קו d	קוטר שרוול D	מעברי קוטר	צינור קצה שרוול
6"	20"	20" X 12"	12" פלדה X42
8"	20"	20" X 12"	12" פלדה X42
10"	24"	24" X 18"	18" פלדה X42
12"	24"	24" X 18"	18" פלדה X42

**הערות:**

1. התקנת 3 סטים של נעלי סמר בראש הצינור המחובר.
2. ריתוך 3 זיגזגים על צינור שרוול המחובר בשפתו הקדמית (שחתך בסוף).
3. החלפת שלושת נעלי הסמר הראשוניים לאחר סיום ההחברה ע"י 2 נעלי סמר חדשות ותמיכה AXOM אחת.
4. קיצור ברגי האלומיניום של נעלי הסמר, למינימום ההכרחי.
5. תמיכת שקי חול מצוממם על שחית מהודקת
6. סגירת מצוות השרוול באסמי קצה END-SEAL.
7. יש לדרת את הנשמים לשרוול לפני השחתת קו הדלק.
8. יש לבדוק העדר מגע חשמלי בין השרוול לצינור הדלק לאחר השלמת מיכוי עפר מעל קו הדלק
9. שרוול חירום יאסם במקצות ע"י פח פלדה
10. המידות במ"מ.
11. אורך שרוול בתכנית כולל מעברי קוטר וקצה שרוול.

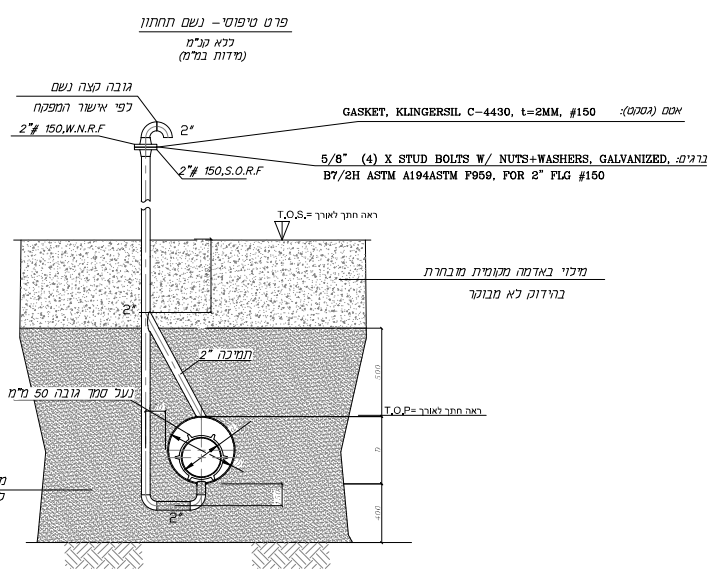
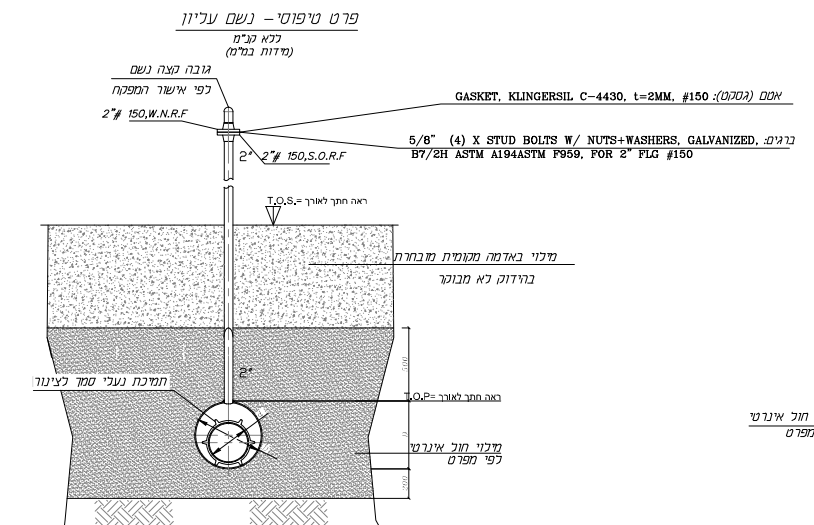

תאריך: 17.01.23

מס.	שינויים
1	
2	
3	
4	
5	
6	
7	
8	

**משרד הנדסה בע"מ**  
 02-6513398  
 513036962  
 02-6513398

**משתתפים:** נאם השרוס, צינור שרוול, בחציית כביש

**עוד חלום**

כ"ס	מס	תאריך	מס	מס	מס
2303-TD-DTL-4A	2303-TD-DTL-4A	26.08.2024	26.08.2024	26.08.2024	26.08.2024

לשינוי, לשינוי, לשינוי, לשינוי, לשינוי, לשינוי